

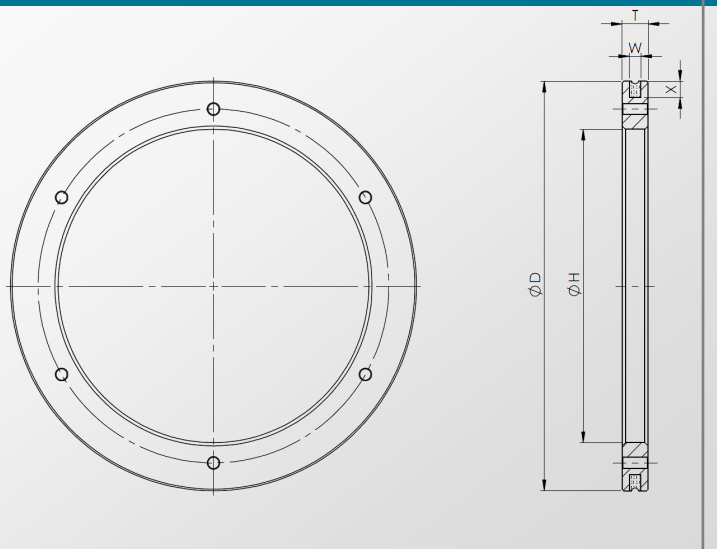

broušení HRAN SKEL

BROUSÍČÍ KOTOUČE URDIAMANT



Kotouče firmy **URDIAMANT** jsou vhodné na brusky všech světových výrobců:

- Bystronic
- Bando
- Glassline
- Bottero
- Bavelloni
- Intermac
- Lovati , ...

Kotouče jsou standardně vyráběny v těchto rozměrech:

D [mm]	100	150	175	200	250
W [mm]	5 ÷ 10	5 ÷ 10	5 ÷ 10	5 ÷ 10	5 ÷ 10
X [mm]	5 ÷ 10	5 ÷ 10	5 ÷ 10	5 ÷ 10	5 ÷ 10
H [mm]	Dle požadavků zákazníka				
T [mm]	Dle požadavků zákazníka				

Kromě standardní nabídky může firma nabídnout řadu nestandardních provedení dle požadavků zákazníka

DIAMANT

Typ, zrnitost a koncentrace brusiva se liší v závislosti na konkrétní aplikaci

ZRNITOST - FEPA	ZRNITOST - mesh
D181	80/100
D151	100/120
D126	120/140
D107	140/170
D91	170/200
D76	200/230
D64	230/270
D54	270/325
D46	325/400
D39	400/500

DRUH POJIVA

Firma **URDIAMANT** dělí pojiva do dvou tříd, přičemž každá z tříd je vhodná pro určitou aplikaci broušení

ŘADA POJIVA	NÁZEV POJIVA
STANDARD	BZ-ST10
	BZ-ST20
	BZ-ST30
VYSOKÁ TVRDOST	BZ-XT10
	BZ-XT20
	BZ-XT30

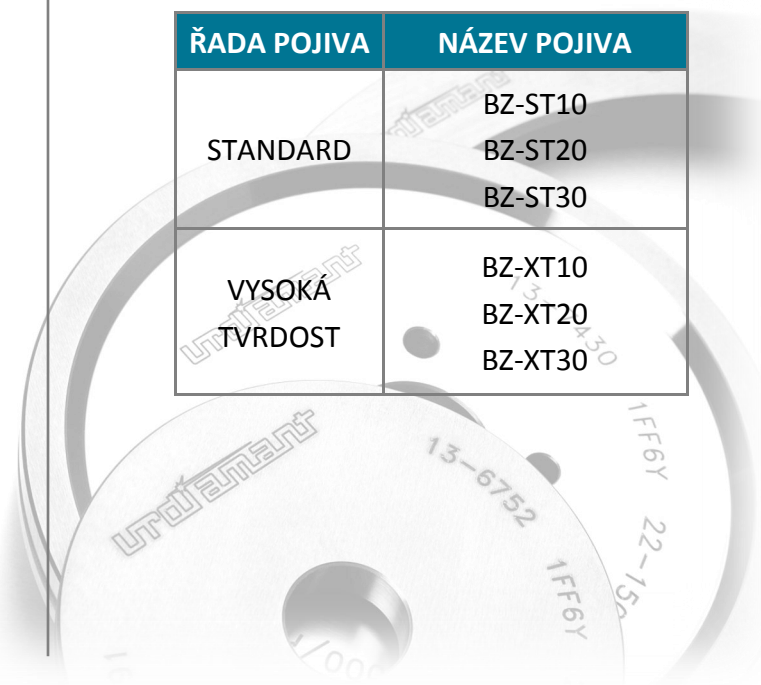

PROFILOVÁNÍ BRUSNÉ VRSTVY

Pro výrobu a re-profilování kotoučů doporučuje firma **URDIAMANT** používat metodu elektroerozivního obrábění (EDM). Hlavními přednostmi této metody jsou:

- Počítačově řízený proces
- Profil kotouče ve velmi těsných tolerancích
- Výroba profilů, které nelze vyrobit konvenčními metodami
- Eliminace poškození diamantu
- Přesné vycentrování brusné vrstvy
- Možnost výroby přesných profilů dle zadání zákazníka

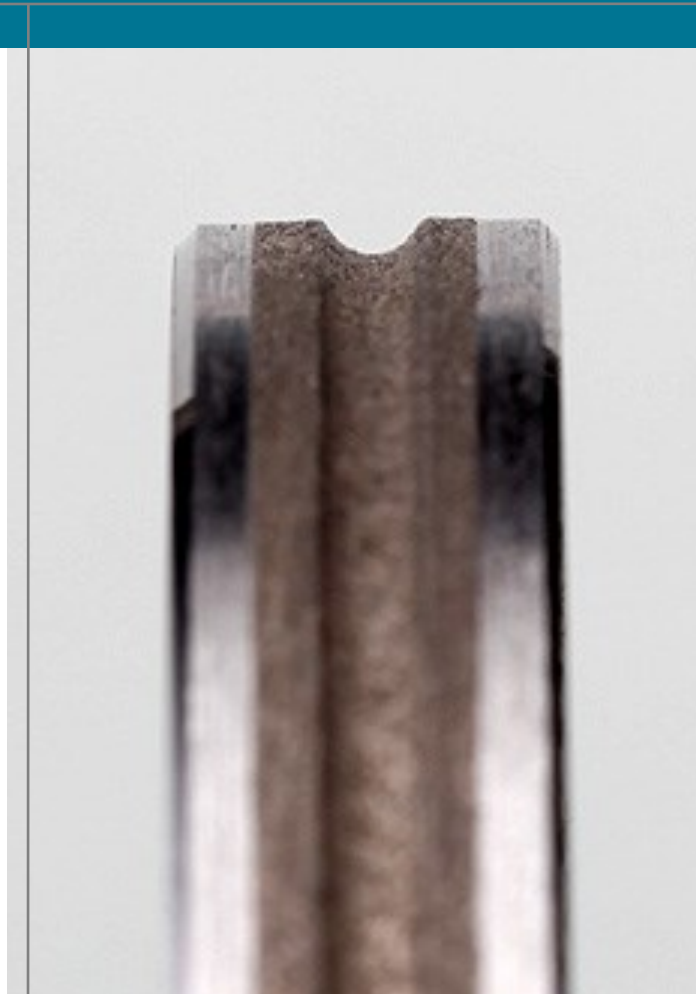

STANDARTNÍ TVARY KOTOUČŮ

- Další tvary profilů na přání zákazníka
- V závislosti na rozměru brusné vrstvy je kotouče **URDIAMANT** možné re-profilovat celkem až 5x

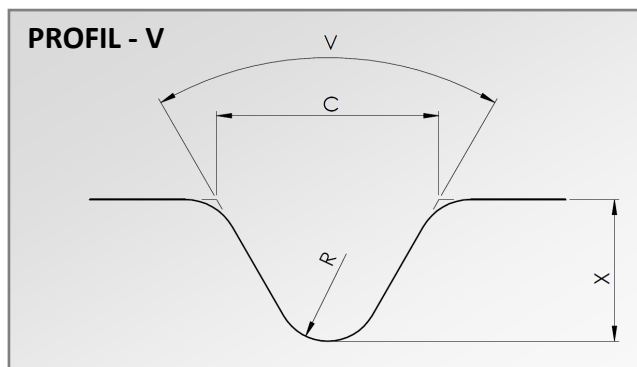
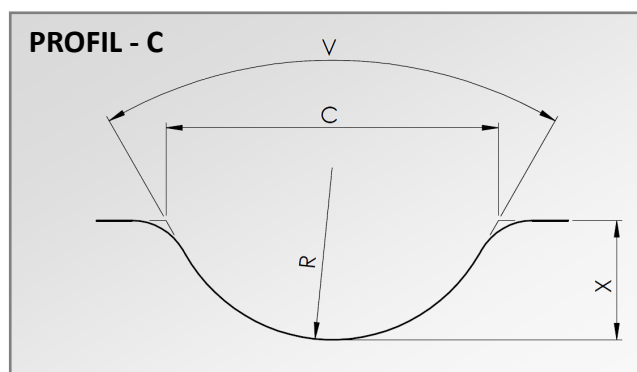
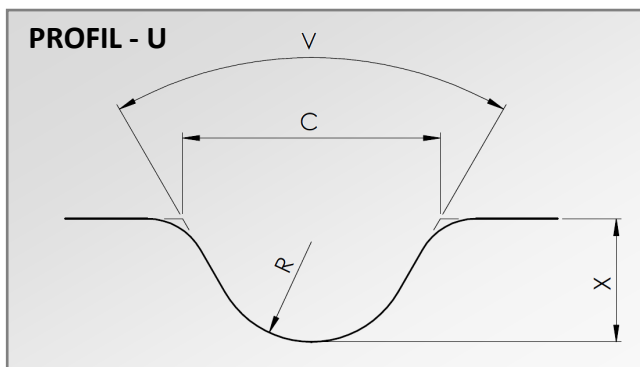



URDIAMANT

Sídlo společnosti

Urdiamant, s.r.o.

Dolnostudénská 715/3, 787 01 Šumperk, Czech Republic

telefon: + 420 / 583 366 111, fax: + 420 / 583 213 026

Pobočky

URDIAMANT SLOVAKIA, s.r.o.

A. Kmeťa 17/10511, 036 01 Martin, Slovakia

telefon: + 421 / 433 240 288-9, fax: + 421 / 432 812 002

URDIAMANT Sp. z o.o.

Katowicka 3, 43-300 Bielsko-Biala, Poland

telefon: +48 338 212 130

Copy protected with Online-PDF-No-Copy.com



www.urdiamant.eu