

GALVANICKÉ DIAMANTOVÉ A CBN NÁSTROJE

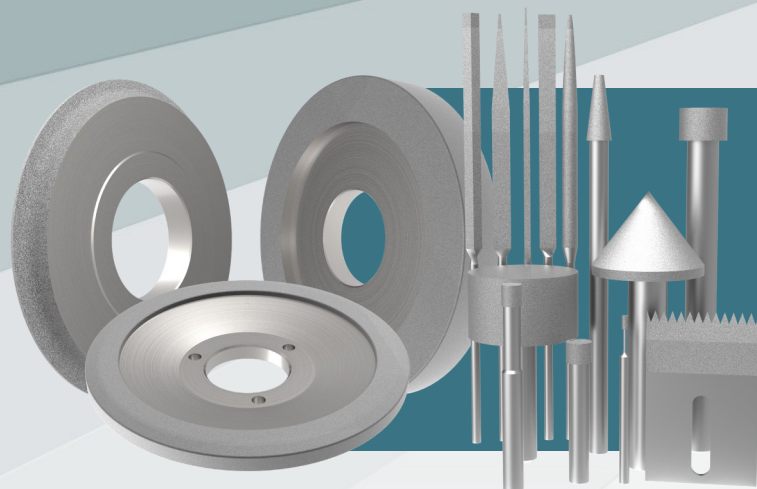

Aplikace a obráběné materiály:

Galvanické nástroje s diamantem, či CBN (kubický nitrid boru) jsou používány pro broušení, řezání a vrtání rozličných velmi tvrdých materiálů, jako například slinutého karbidu (tvrdokovu), technické keramiky, litiny, vysoce legovaných ocelí, HSS, kamene, kompozitních materiálů, skla, atd. Tyto materiály lze najít napříč téměř všemi odvětvími od strojírenství, automobilový, či letecký průmysl, zdravotnictví, potravinářství a mnoho dalších.

Galvanické nástroje tvoří jedna vrstva superabrasivního zrna (diamantu, či CBN), která je ukotvena pomocí niklové slitiny k tělesu nástroje pomocí elektrolýzy.

Výhody galvanických nástrojů:

- Oproti slinovaným dia/cbn nástrojům mohou být vyrobeny v komplexních tvarech a složitých geometriích
- Mohou být několikanásobně renovovány pomocí opětovného nanesení vrstvy superabrasiva na těleso nástroje
- Dosahují vysoké odběru materiálu během opracování obrobku díky extrémní tvrdosti a agresivitě superabrasivních zrn
- Nižší opotřebení nástroje oproti nástrojům z konvenčních abrasiv (SiC / Al₂O₃)
- Vhodné pro suché brousící aplikace díky výbornému odvodu tepla
- Stálý tvar po celou dobu životnosti nástroje (galvanické nástroje je možné užívat, dokud se vrstva superabrasiva neoddělí a není potřeba nástroj znovu renovovat)

DOSTUPNÉ ROZMĚRY, TVARY A ZRNISTOSTI

Galvanické diamantové a CBN nástroje děláme v široké škále tvarů a velikostí. *Prosíme pozor: níže uvedené limity rozměrů jsou orientační a závisí na individuálních požadavcích, které je nutno vždy posoudit zvlášť.*

Vnější průměr:

Od 1 do 700 mm

Tvary:

Galvanické nástroje s diamantem, či CBN lze vyrábět ve všech možných tvarech. Kontaktujte nás pro individuální posouzení Vámi požadované geometrie nástroje.

Velikost zrna superabrasiva (diamant / CBN):

Od 15 do 1182 mikronů

Tolerance:

Výsledná tolerance nástroje závisí na požadované kvalitě povrchu obrobku, přesnosti nástrojů, či jejich brousících vlastnostech. Kontaktujte nás a vše domluvíme během individuální konzultace.

PŘÍKLADY APLIKACÍ NAŠICH NÁSTROJŮ

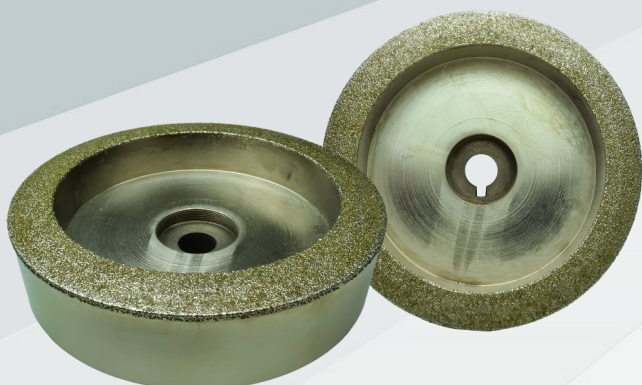

BROUSÍCI KOT. Ø250 MM, D1001 NA UHLÍKOVÉ KARTÁČE



BROUSÍCI KOT. Ø60 MM, B251 NA OPRAVU PŘÍRUB Z OCELÍ

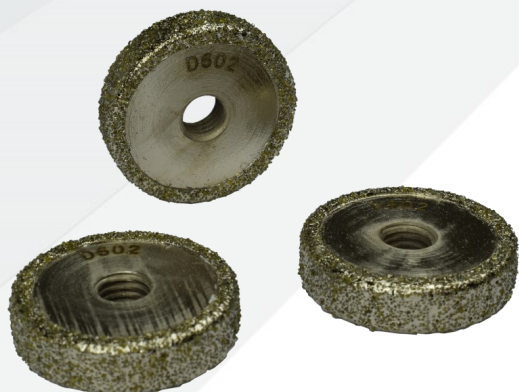

OROVNÁVACÍ KOLEČKA Ø20 MM, D602 NA SIC / AL₂O₃

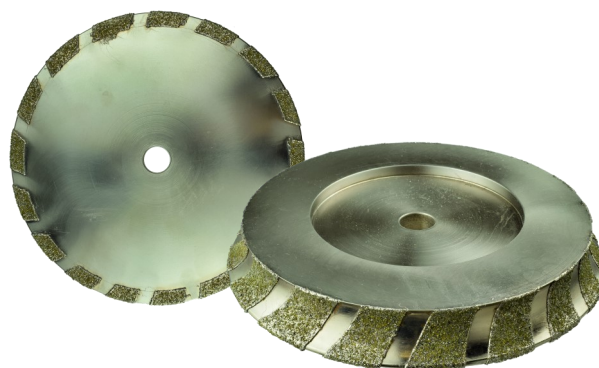

BROUSÍCI KOT. Ø215 MM, D1181 NA HOUBIČKY



PROFILOVÉ KOTOUČE NA OPTICKÉ SKLO



BROUSÍCI KOT. Ø600 MM, D712 NA LITINU



KONTAKTUJTE NÁS PRO VÍCE INFORMACÍ

E-mail:
Telefon:
Web:
Adresa:

urdiamant@urdiamant.com
+420 583 366 603
www.urdiamant.cz
Dolnostudénská 715/3, 787 01 Šumperk, Česká republika